

LA
CHANA
TEATRO

Natalia



 **artesa**



Ayuntamiento
de Salamanca



Salamanca
Ciudad de Cultura y Patrimonio
AYUNTAMIENTO DE SALAMANCA



CPT
Centro de Producción Teatral
Calle de Salamanca

NOS
IMPULSA



Junta de
Castilla y León

Adaptación de *Talpa* de Juan Rulfo

NATALIA

"Natalia se metió entre los brazos de su madre y lloró largamente allí con un llanto quedito."

Así comienza *Talpa*, el cuento de Juan Rulfo que en esta ocasión la Chana lleva a escena. Un cuento sobre el remordimiento, un cuento muy duro, donde cada frase es una herida. Un cuento que arrastra una esperanza baldía. Un cuento doloroso pero magnífico.

Unos títeres que no hablan, una bailarina que no baila, unos personajes sin identidad, unas figuras que nos representan a todos. No se asusten. Es muy bello.



Natalia es un viaje de ida y vuelta, y a pesar de que sucede a lo largo de la planicie polvorienta, a pesar de la línea pura y horizontal que contiene el árido desierto y los pies que por él se arrastran, lo que experimentará será un viaje vertical: algo que cae y algo que se eleva, confundiendo la ingravidez de la idea con la gravedad de lo que acontece, dibujando por igual lo que se aleja de lo que se acerca, no sabiendo si la mueca es de éxtasis o de llanto amargo.

Por eso, no espere tener la misma impresión que su compañero de butaca: él ha elegido el plano desde el que quiere peregrinar. Una única cosa es segura: tanto sus pies como los de todos en esta sala, han comenzado a llenarse de tierra. Es hora de empezar a caminar.

Fabio de la Flor





FICHA TÉCNICA

Se necesita un espacio de **5m de ancho y 5m de fondo**, sobre el que se colocará un **linóleo de 5mx5m**. En la parte delantera del escenario, se coloca una mesa en forma de semicírculo de 5mx1m aproximadamente. En la parte trasera, se sitúa una fachada de iglesia en alto, con una **altura de 2,5m aproximadamente**.

Público joven y adulto. Aforo de 200 personas máximo.
Duración: 60min.

NECESIDADES TÉCNICAS

- Cámara negra
- Oscuro total
- Dimensiones: 5mx5mx3,5m
- Equipo de sonido: P.A., monitores y mesa de sonido
- Equipo de luces:
 - Mesa de luces con posibilidad de grabar submasters
 - 23 canales dimmer
 - 2 canales en escenario

OTRAS ESPECIFICACIONES

Tiempo de montaje: 5 horas

Tiempo de desmontaje: 1 hora

Furgoneta tipo Renault Traffic o similar

Camerino para una persona

Agua a disposición del equipo artístico y técnico

PLANO DE LUCES

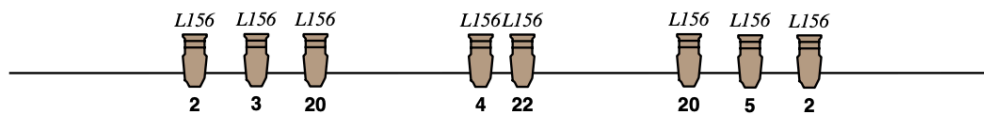
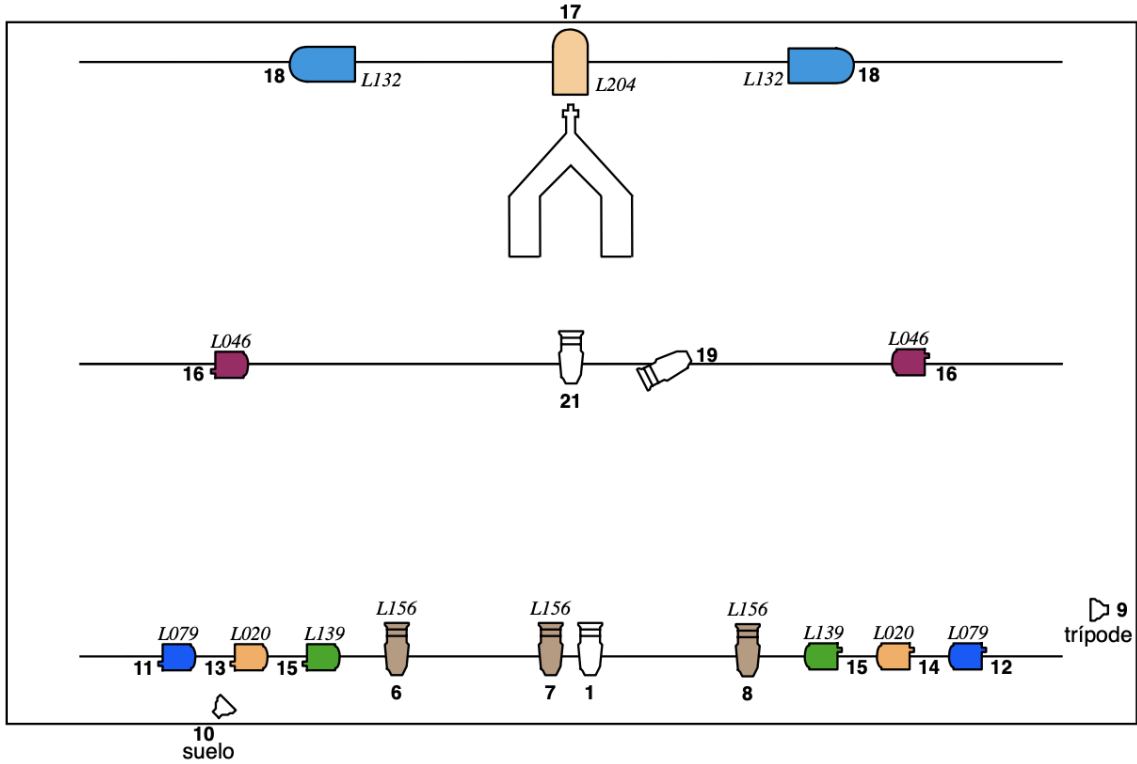

<p>Color</p> <p>Canal</p>
10 recortes 12 PC 2 focos compañía 3 PAR 64 n° 1

<p>NATALIA</p>
<p>Cía: La Chana Teatro</p> <p>Técnico: Marta Santos</p>

FICHA ARTÍSTICA

Texto: Juan Rulfo (adaptación de *Talpa*)

Intérprete: Ana Luz de Andrés

Creación y escenografía: Ana Luz de Andrés y Jaime Santos

Adaptación, dirección, construcción de títeres y voz en off:
Jaime Santos

Música: Pep Pascual

Diseño de iluminación: María Lesmes

Técnico de luz y sonido: Marta Santos

Vestuario: Patricia de la Cruz

Vídeo: Reca Borrego

Fotografía: Victorino García Calderón

Mecanismos: Juan Antonio Santos

Lana: Manolo Bartol

Iglesia: Dana

Diseño cartel: Marta Cubero

Producción: La Chana Teatro



LA COMPAÑÍA

La Chana Teatro nace en 1987 como una aventura inconsciente y decidida. Una aventura en manos del desconocimiento y de la imperfección.

Mirando 37 años atrás, en este momento, pensamos que estos dos talentos nos han impulsado principalmente a la búsqueda y el estudio de los pilares del ritual; todo gira en torno a eso, a la Ceremonia.

Otra de las constantes, es que se construye con lo que se tiene a mano.

Con los años, la sustancia poética nos ha animado a perseguir tesoros de los que no conocíamos nada, sólo su valor, y de los que no teníamos ninguna pista sobre su paradero.

Y una y otra vez ha sido así. Desde *La Virtuosa de Torresmenudas* a *Entre Diluvios* y de ahí a *Natalia*. De *¡Gaudeamus!* a *La Osadía*, de *Vulgarcito* a *Blancanieves*, o de un *Quinqui en Versalles* a *Balada para una Revolución*.

Un montón de países, un montón de paisajes, un montón de gente y un montón de aventuras. Llevamos casi cuatro décadas inventándonos dónde y de dónde podría surgir la sustancia poética. Y esa sustancia siempre es distinta y su ritual no tiene copia.

Amén.



ENLACES

PÁGINA WEB: <https://lachanateatro.es/natalia/>

TEASER: https://youtu.be/LlcPOnQH7As?si=hD9Vcs4-5S4-EU_x

CONTACTO

**TRAVESÍAS
CULTURALES**

GESTIÓN CULTURAL

Iratxe Jiménez

 +34 650 263 756

 info@travesiasculturales.es

 www.travesiasculturales.es

 c/ Júpiter, 10. 37184
Villares de la Reina (Salamanca)



PRÓXIMAS FUNCIONES

10/12/2024 Teatro de la Abadía de Madrid

11/12/2024 Teatro de la Abadía de Madrid

12/12/2024 Teatro de la Abadía de Madrid

13/12/2024 Teatro de la Abadía de Madrid

14/12/2024 Teatro de la Abadía de Madrid

15/12/2024 Teatro de la Abadía de Madrid

